

Pages

IDENTIFICATION DES FIXATIONS DE ROUES

304

– Description des montages interchangeabilité

01 01 à 01 03

**ROUES ET PNEUMATIQUES
IDENTIFICATION
FIXATION DES ROUES 304**



A partir du numéro de série 4 031 501 (modèles 78)

la fixation des roues sur tous types 304 est assurée par l'intermédiaire d'écrous de type "cul d'œuf" au lieu d'écrous de type "bateau".

Pièces nouvelles :

- roues
- axes de fixation
- écrous de roues

DESCRIPTION

Montage antérieur
Ecrrou de type "bateau"

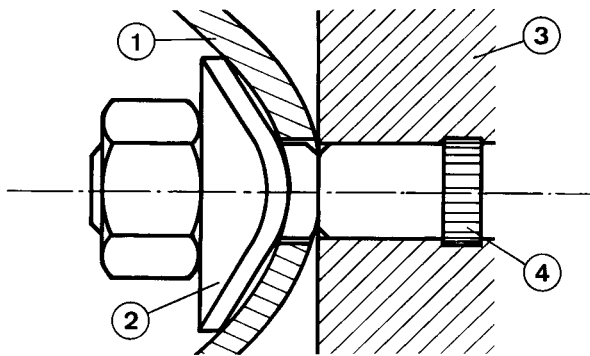

- 1 - Roue
- 2 - Plaquette de centrage
- 3 - Moyeu
- 4 - Axe

Nouveau montage
Ecrrou de type "cul d'œuf"

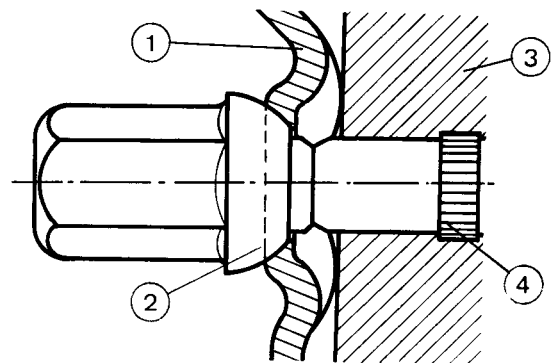

- 1 - Roue
- 2 - Surface de portée sphérique
- 3 - Moyeu
- 4 - Axe.

INTERCHANGEABILITE

TRES IMPORTANT - SECURITE

- les axes de fixation, écrous et roues du nouveau montage forment un ensemble qui **ne doit pas être dissocié**. Aucune de ces nouvelles pièces (ensembles ou séparées) ne doit équiper une voiture antérieure à cette modification.
- l'inverse également ne doit pas être réalisé.

PEUGEOT

ROUES

Montage antérieur

Jusqu'au N° de série 4 031 500

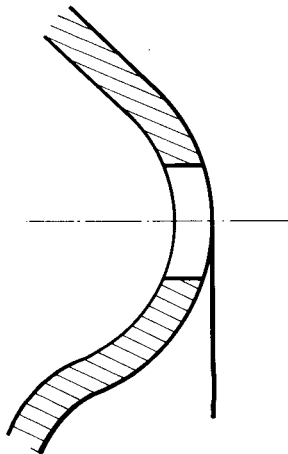
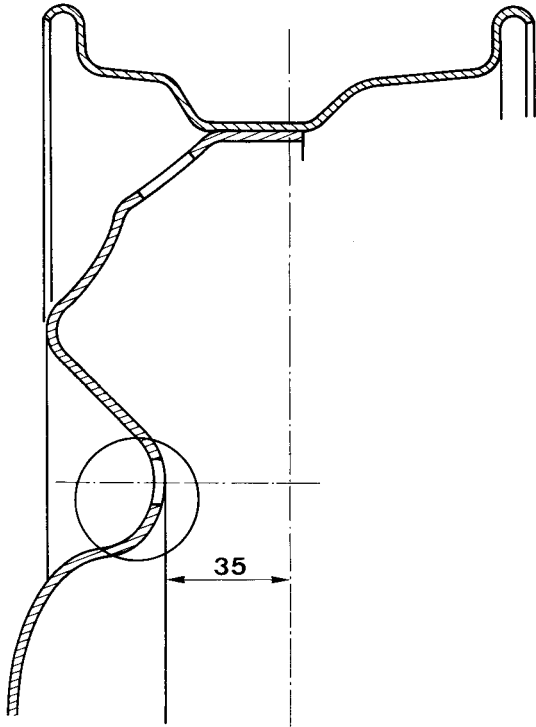

Roues 4 1/2 J14 B.3.35

Nouveau montage

A partir du N° de série 4 031 501

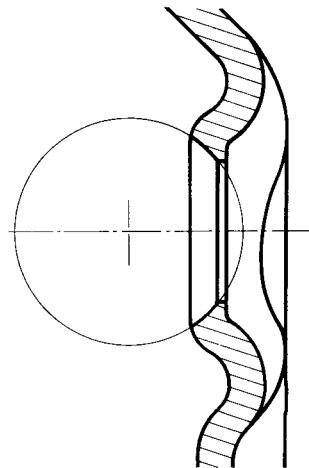
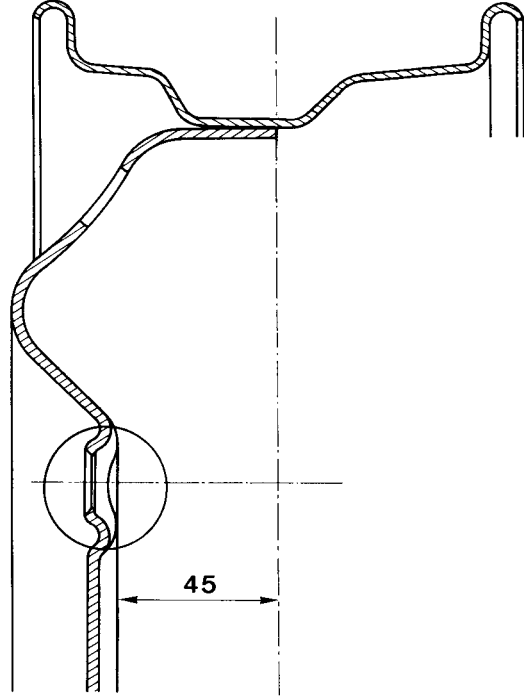

Roues 4 1/2 J14.D.3.45

INTERCHANGEABILITE :

De part leur mode de fixation spécifique ainsi que leur caractéristiques, (écart de 10 mm entre écuanteurs) ces roues ne sont pas interchangeables.

ROUES ET PNEUMATIQUES
IDENTIFICATION
FIXATION DES ROUES 304



AXES DE FIXATION AV

Montage antérieur
 Jusqu'au N° de série 4 091 500

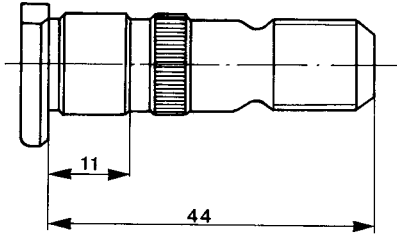

Nouveau montage
 du N° de série :
 4 031 501
 au N° 4 074 986
 (1)

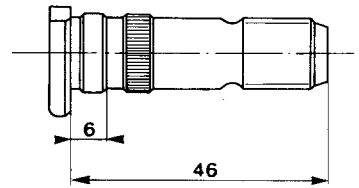

à partir du N°
 de série :
 4 074 987
 (2)

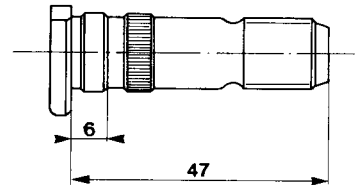

NON INTERCHANGEABLES

ATTENTION (1) ces axes conviennent exclusivement sur moyeu AV d'épaisseur 11 mm.
 (2) ces axes conviennent exclusivement sur moyeu AV d'épaisseur 12 mm.

AXES DE FIXATION AR

Montage antérieur
 Jusqu'au N° de série 4 031 500

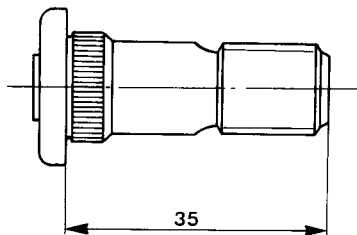

Nouveau montage
 A partir du N° de série 4 031 501

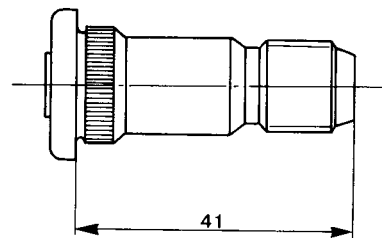

NON INTERCHANGEABLES

ECROUS DE ROUES
M12 x 125

Montage antérieur
 Jusqu'au N° de série 4 031 500

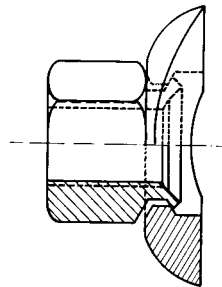

écrous de type "bateau", 6 pans 19 sur
 plats équipé de sa plaquette de centrage.

Nouveau montage
 A partir du N° de série 4 031 501

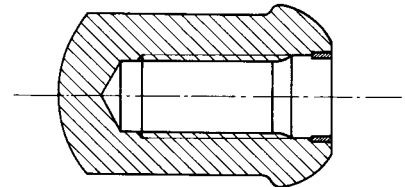

écrou de type "cul d'œuf", borgne*, 6 pans 19 sur
 plats, à portée sphérique.

NON INTERCHANGEABLES

*Certaines voitures livrées à l'exportation sont équipées d'écrous de roues non borgnes comportant des capuchons plastique.